

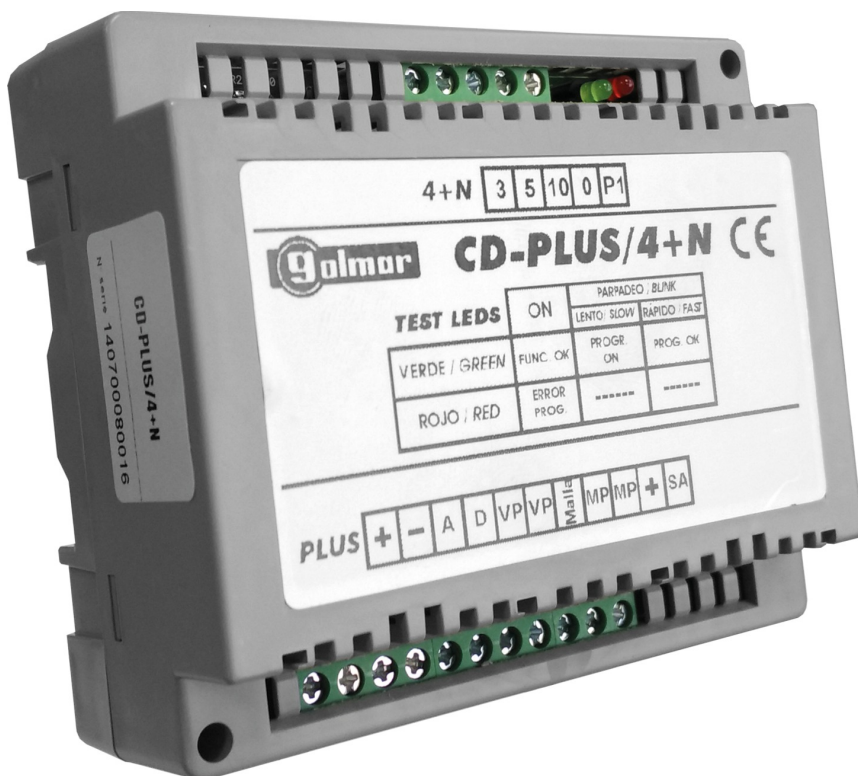

Felhasználói Kézikönyv

CD-PLUS/4+N

Protokoll Átalakító



Köszönjük, hogy termékünket választotta.

A korszerű gyártástechnológiának és a minőségbiztosítási eljárásnak köszönhetően a készülék megfelel az ISO-9001 szabványnak.

Kérjük, használat előtt olvassa el figyelmesen ezt a kézikönyvet.

RENDSZERJELLEMZŐK

- ⇨ Protokoll átalakító a **PLUS** rendszerű kaputelefonokhoz. Lehetővé teszi:
 - ⇨ a **PLUS** rendszerű telepítseknél az **IT-4N** modul telefonos bekötését.
 - ⇨ a **PLUS** rendszerű telepítseknél a hangosbeszélő vagy telefonközpont bekötését.
- ⇨ Az FA-Plus/C tápegység használatakor legfeljebb 10 db átalakító telepíthető a rendszerbe.
- ⇨ Az FA-Plus tápegység használatakor legfeljebb 50 db átalakító telepíthető a rendszerbe.
- ⇨ Használat előtt programozza be a készüléket, de hardveres beállítás nem szükséges.
- ⇨ A készüléken található LED lámpák jelzik a programozási hibákat.

MŰKÖDÉSI LEÍRÁS

A CD-PLUS/4+N átalakító kétféle működési módja:

1. Működési mód: Az IT-4N modul telefonos bekötése

Lehetővé teszi az IT-4N modul telefonos bemenetének csatlakoztatását egy **PLUS** rendszerű audio vagy video kaputelefonhoz. Az átalakító segítségével a normál telefonos funkciók érhetők el, mint pl.: a kültéri ajtópanelről érkező hívások fogadása a lakás bármely beltéri telefonján, ajtó nyitás funkció, az ajtópanelről bejövő hívások átirányítása egy vezetékes vagy mobiltelefonra, stb.

Megjegyzés: Az átalakító és a lakáskészülék közé ne telepítsen más eszközt, mert befolyásolhatja a megfelelő működést.

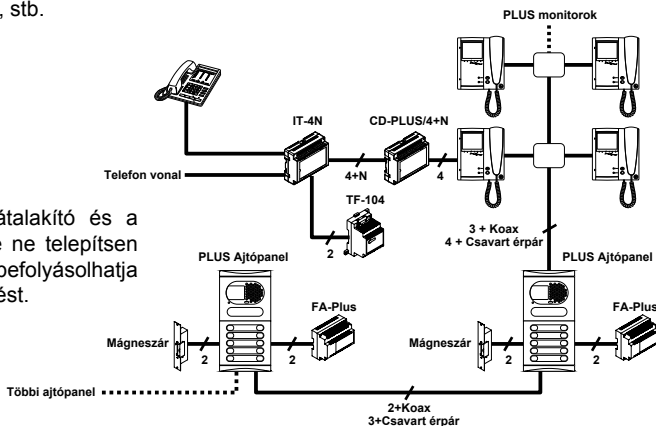

2. Működési mód: 4+N kompatibilis eszközök csatlakoztatása a kaputelefon rendszerhez

Lehetővé teszi a 4+N kompatibilis eszközök (hangosbeszélő, telefonközpont, stb.) csatlakoztatását a PLUS rendszerű audio vagy video kaputelefon telepítésekhez.

Megjegyzések:

1. A lakáskészüléket kösse be az átalakító 4+N sorkapocs bemenetébe a programozáshoz. A programozás befejezése után kösse ki az átalakítóból.
2. Az átalakító egyszerre csak egy működési módban képes működni. Használjon annyi átalakítót, amennyi funkció szükséges, ekkor ügyeljen a megfelelő tápellátásra.
3. Ha olyan kaputelefon rendszerhez csatlakoztatja az átalakítót, aminek kevesebb funkciója van, akkor hibák léphetnek fel a telepítésben.

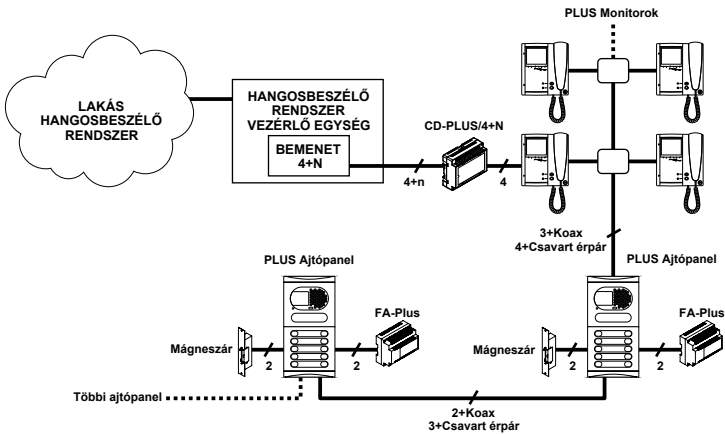
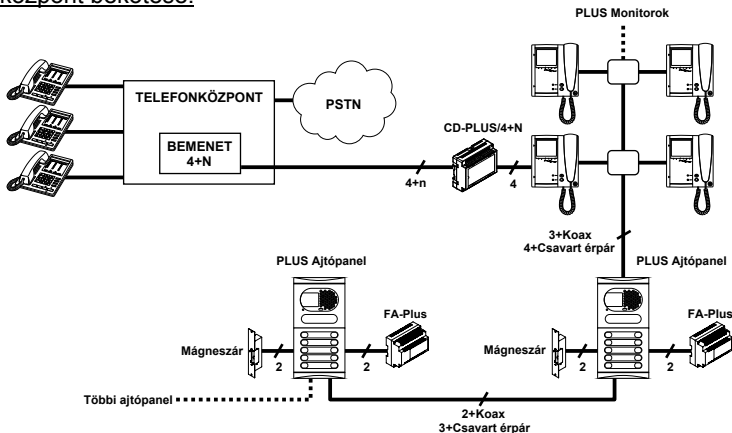
Hangosbeszélő bekötése:Telefonközpont bekötése:

DIN-sín kioldó perem

LED fényjelzők

Sorkapocs bemenetek

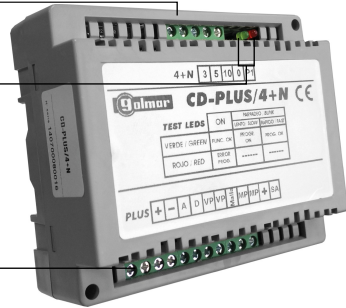

Zöld LED

Folyamatosan világít: Megfelelő működés.

Lassú villogás: Programozás folyamatban.

Gyors villogás: Programozás befejeződött.

Piros LED

Folyamatosan világít: Programozási hiba, ismétlje meg a műveletet újra.

Nem világít: Megfelelő működés.

Az állapotjelző LED-ek a DIP-kapcsolók mellett, a készülék felső részén található.

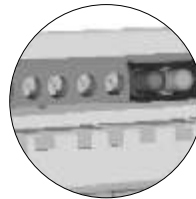

TELEPÍTÉS

Az átalakítót száraz és védett helyre telepítse.

Az átalakító egy 6 részes DIN-sínre is felhelyezhető. Az átalakító DIN-sínről történő leszedéséhez használjon egy laposfejű csavarhúzó. Lásd a jobb oldali ábrát.

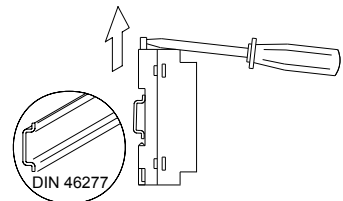
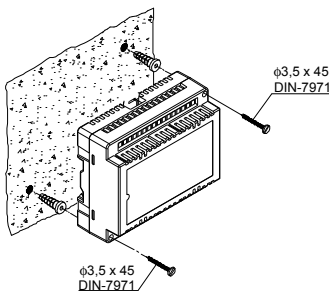

Az átalakító fali rögzítéséhez fúrjon két Ø6mm átmérőjű lyukat a falba a megfelelő pontokon, majd rögzítse a készüléket a mellékelt csavarok segítségével.

1. Programozási mód

IT-4N modul telefonos bemenet:

A telefon az IT-4N modul telefonos kimenetéhez csatlakozik.

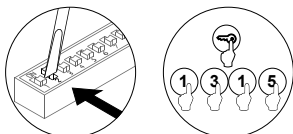

Belépés programozói módba. Kódzárás ajtópanelnél állítsa az EL500 modulon található SW2 DIP-kapcsoló 2. kapcsolóját "ON" állásba, majd nyomja meg az ajtónyitó gombot és üsse be a 4 számjegyű belépési PIN-kódot (gyári beállítás: "1315").

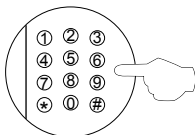

A CD-PLUS/4+N átalakító programozói módjába történő belépéshez üsse be a "##9" kódot a lakáskészülék nyomógombjai segítségével.

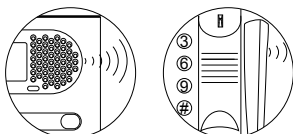

Ha a rendszer készen áll a programozásra, akkor az ajtópanel és a lakáskészülék hangjelzést ad és az átalakítón található zöld LED lassan villogni kezd.

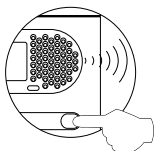

Az általános ajtópanelen nyomja meg az átalakítót hívó gombot. A kódzárás ajtópanelnél üsse be a lakászámot és nyomja meg a "🔒" gombot. Ezután az ajtópanel és a lakáskészülék hangjelzést ad, majd az átalakítón található zöld LED gyorsan villogni kezd.

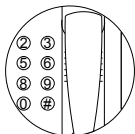

Mester

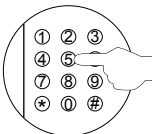

Kiegészítő

Emelje fel a kézibeszélőt. Ha az átalakító mester készüléknek van beállítva, akkor tegye vissza a kézibeszélőt a helyére. Ha az átalakító kiegészítő készüléknek van beállítva, akkor nyomja meg az 5-ös gombot, majd tegye vissza a kézibeszélőt a helyére.

Megjegyzések:

- Az átalakítót állítsa be "Kiegészítő" készüléknek, ha a lakásban egy monitor beltéri egység van telepítve.
- Egy lakáson belül csak 1 db "Mester" készüléket állítson be, a többi beltéri egységet (lakáskészülék, monitor, átalakító) állítsa be "Kiegészítő" készüléknek.
- A programozás befejezése után tegyen egy próbahívást.
- A programozás befejezése után állítsa az általános ajtópanel DIP-kapcsolóját "OFF" állásba vagy a kódzárás ajtópanelnél nyomja meg a C gombot.

2. Programozási mód

IT-4N modul telefonos bemenet (átirányítás mód engedélyezve):

A telefon nem csatlakozik az IT-4N modul telefonos kimenetéhez.

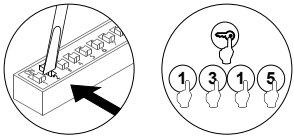

Belépés programozói módba. Kódzárás ajtópanelnél állítsa az EL500 modulon található SW2 DIP-kapcsoló 2. kapcsolóját "ON" állásba, majd nyomja meg az ajtónyitó gombot és üsse be a 4 számjegyű belépési PIN-kódot (gyári beállítás: "1315").

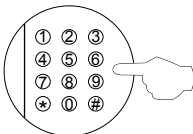

A telefonközpontra csatlakoztatott telefonról hívja fel az IT-4N modul mellékét és létesítsen audio kommunikációt. A CD-PLUS/4+N átalakító programozói módjába történő belépéshez üsse be a "##9" kódot a lakáskészülék nyomógombjai segítségével. Kódzárás ajtópanelnél a kommunikáció létrehozásától számítva 10 másodpercen belül kell megadni a kódot.

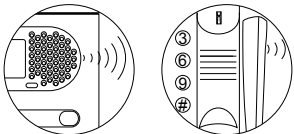

Ha a rendszer készen áll a programozásra, akkor az ajtópanel és a lakáskészülék hangjelzést ad és az átalakítón található zöld LED lassan villogni kezd.

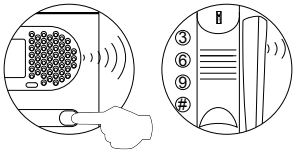

Az általános ajtópanelen nyomja meg az átalakítót hívó gombot. A kódzárás ajtópanelnél üsse be a lakásszámot és nyomja meg a "A" gombot. Ezután az ajtópanel és a lakáskészülék hangjelzést ad, majd az átalakítón található zöld LED gyorsan villogni kezd.

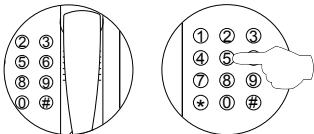

Emelje fel a kézibeszélőt. Ha az átalakító mester készüléknek van beállítva, akkor nyomja meg a "*" gombot, majd tegye vissza a kézibeszélőt a helyére. Ha az átalakító kiegészítő készüléknek van beállítva, akkor nyomja meg az 5-ös, majd a "*" gombot és tegye vissza a kézibeszélőt a helyére.

Mester

Kiegészítő

Megjegyzések:

- Az átalakítót állítsa be "Kiegészítő" készüléknek, ha a lakásban egy monitor beltéri egység van telepítve.
- Egy lakáson belül csak 1 db "Mester" készüléket állítson be, a többi beltéri egységet (lakáskészülék, monitor, átalakító) állítsa be "Kiegészítő" készüléknek.
- A programozás befejezése után tegyen egy próbahívást.
- A programozás befejezése után állítsa az általános ajtópanel DIP-kapcsolóját "OFF" állásba vagy a kódzárás ajtópanelnél nyomja meg a C gombot.

3. Programozási mód

IT-4N modul nélkül:

Csatlakoztassa a beltéri egységet az átalakító sorkapocs bemeneteibe (3,10,5,0 és P1).

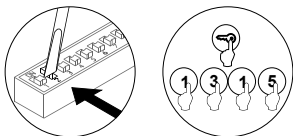

Belépés programozói módba. Kódzárás ajtópanelnél állítsa az EL500 modulon található SW2 DIP-kapcsoló 2. kapcsolóját "ON" állásba, majd nyomja meg az ajtónyitó gombot és üsse be a 4 számjegyű belépési PIN-kódot (gyári beállítás: "1315").

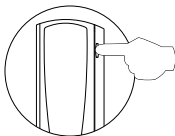

Nyomja meg az ajtónyitó gombot a lakáskészüléken, majd emelje fel a kézibeszélőt.

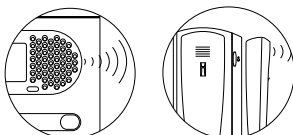

Ha a rendszer készen áll a programozásra, akkor az ajtópanel és a lakáskészülék hangjelzést ad, majd engedje fel az ajtónyitó nyomógombot.

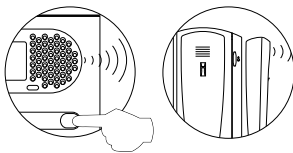

Az általános ajtópanelen nyomja meg az átalakítót hívó gombot. A kódzárás ajtópanelnél üsse be a lakásszámot és nyomja meg a "🔒" gombot. Ezután az ajtópanel és a lakáskészülék hangjelzést ad.

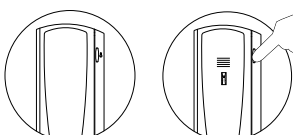

Emelje fel a kézibeszélőt. Ha az átalakító mester készüléknek van beállítva, akkor tegye vissza a kézibeszélőt a helyére. Ha az átalakító kiegészítő készüléknek van beállítva, akkor nyomja meg az ajtónyitó gombot, majd tegye vissza a kézibeszélőt a helyére.

Mester

Kiegészítő

Megjegyzések:

- Az átalakítót állítsa be "Kiegészítő" készüléknek, ha a lakásban egy monitor beltéri egység van telepítve.
- Egy lakáson belül csak 1 db "Mester" készüléket állítson be, a többi beltéri egységet (lakáskészülék, monitor, átalakító) állítsa be "Kiegészítő" készüléknek.
- A programozás befejezése után tegyen egy próbahívást.
- A programozás befejezése után állítsa az általános ajtópanel DIP-kapcsolóját "OFF" állásba vagy a kódzárás ajtópanelnél nyomja meg a C gombot, majd kösse ki a telefont az átalakítóból.

IT-4N modul bekötése

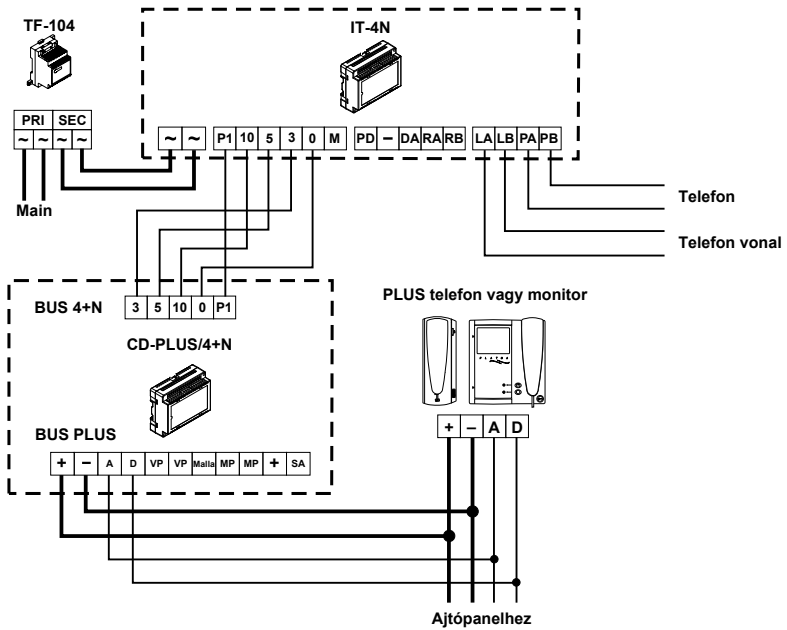

4+N rendszerű készülék bekötése

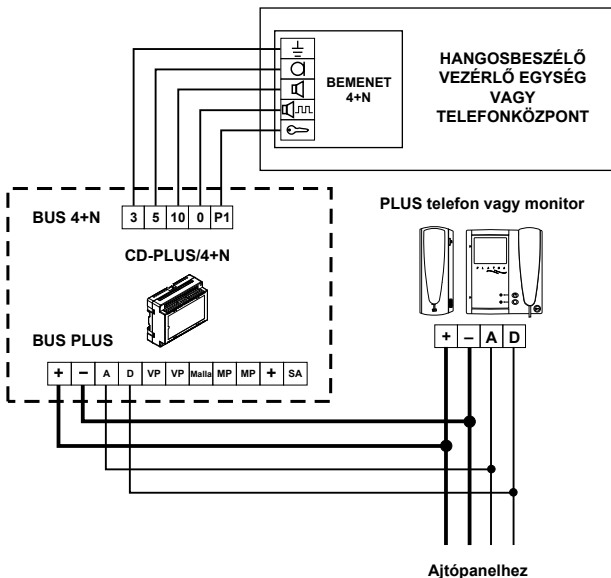

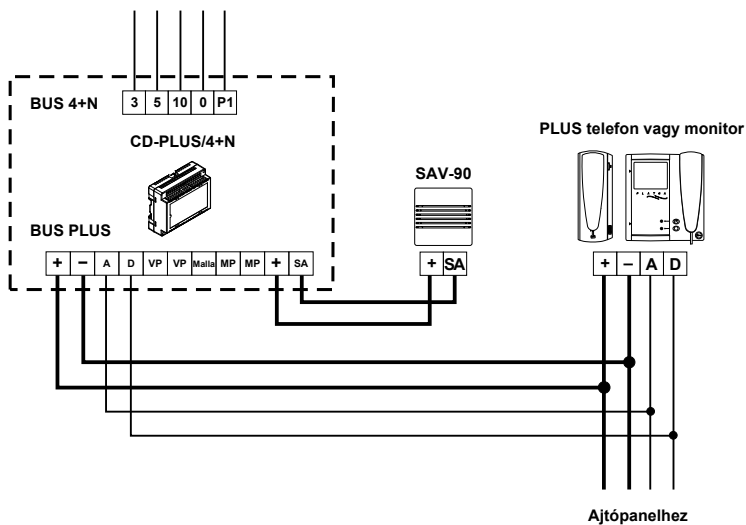
Hívásismétlő bekötése**Videójel mellékáramkör**

Ha szükséges, akkor az átalakítón található **MP** és **VP** csatlakozó helyeken mellékáramkört hozhat létre (bemenet-kimenet) a videójel számára.

Megjegyzés: Az átalakító modul nem dolgozza fel a videójelet, csak közvetítőként működik két különböző vezetékvezetésű rendszer között.

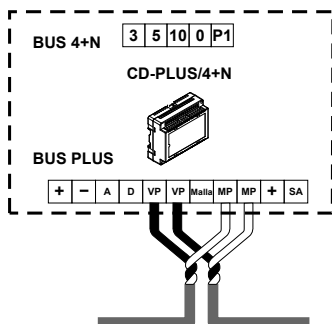
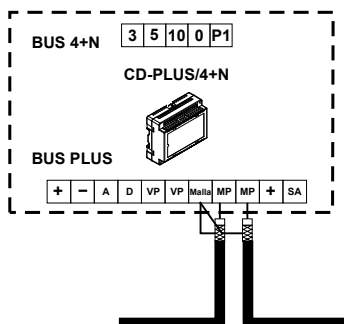
Csavart érpáras**Koaxiális**

Video kaputelefon rendszer bekötése az IT-4N modul bemenetébe koaxiális vezetéken keresztül

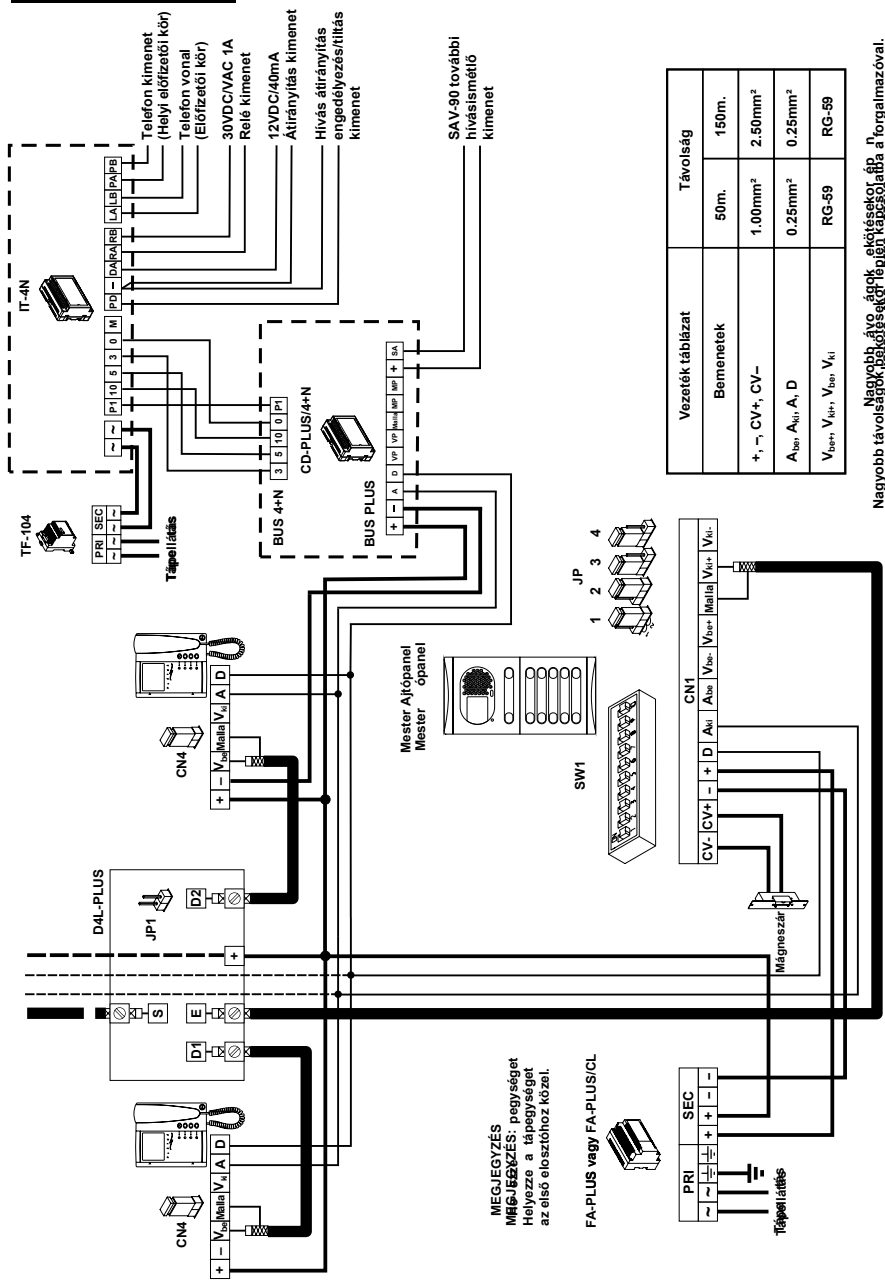

Video kaputelefon rendszer bekötése az IT-4N modul bemenetébe csavart érpáras vezetéken keresztül

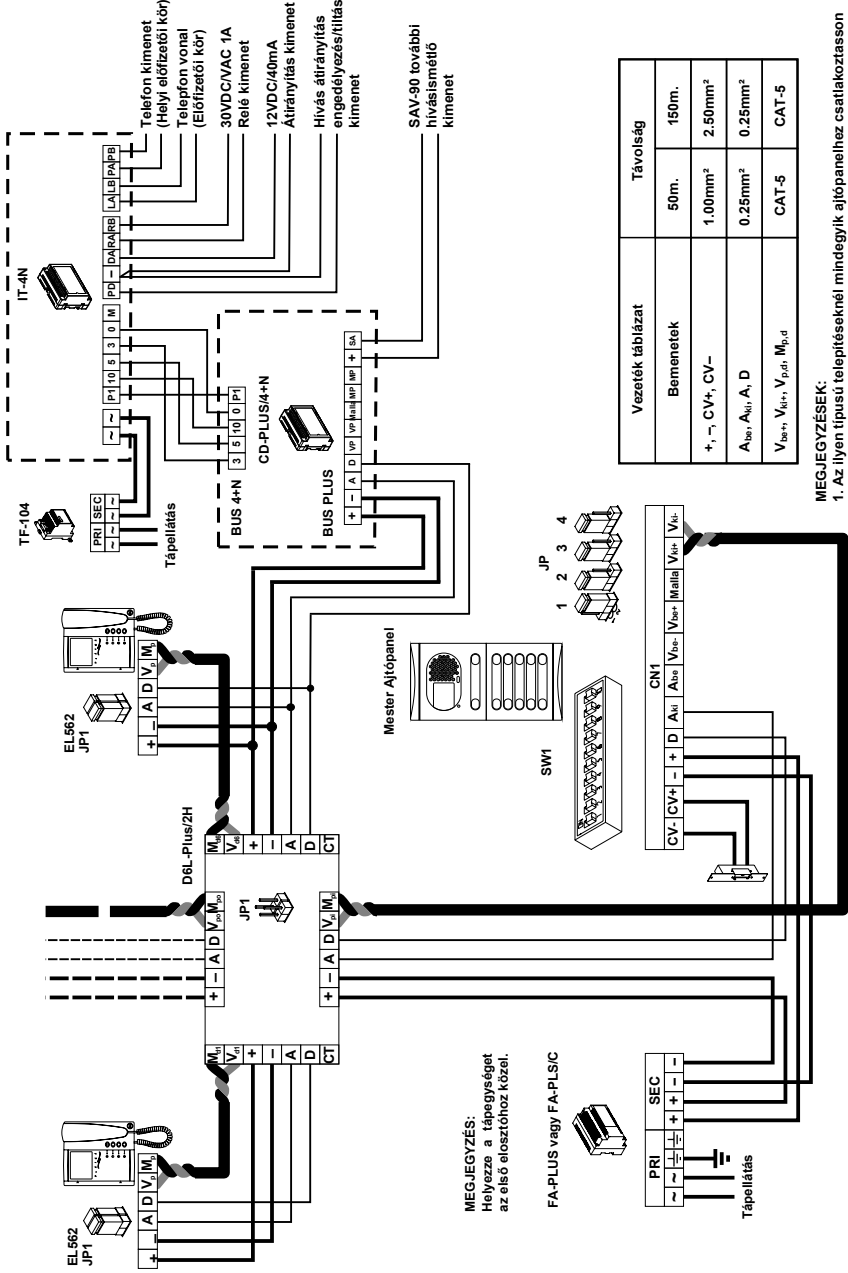

1. Az átalakító nem működik:

Ellenőrizze, hogy a "+,-" bemenetek közötti feszültség értéke 17,5~18,5VDC legyen, ellenkező esetben ellenőrizze a tápfeszültséget és a táp bekötését.

Csatlakoztassa a beltéri telefont az átalakító sorkapocs bemenetéhez, majd ellenőrizze a megfelelő működését.

Ellenőrizze a kaputelefon és az átalakító modul közötti vezetékek bekötését.

Ellenőrizze az átalakító modul programozását. Ha szükséges, programozza be újra.

2. Az átalakító nem fogad hívást:

Ellenőrizze, hogy a 4+N sorkapocs bemenetbe csatlakoztatott készülékkel lehetséges-e az elektronikus hívás és be legyen rajta állítva ez a funkció.

Ellenőrizze az átalakító modul programozását. Ha szükséges, programozza be újra.



1141 Budapest, Fogarasi út 77. 1095 Budapest, Mester utca 34.
Tel.: *220-7940, 220-7814, 220-7959, Tel.: *218-5542, 215-9771, 215-7550,
220-8881, 364-3428 Fax: 220-7940 216-7017, 216-7018 Fax: 218-5542
Mobil: 30 531-5454, 30 939-9989 Mobil: 30 940-1970, 30 959-0930

www.golmar.hu

E-mail: info@delton.hu Web: www.delton.hu